



CONFEDERAÇÃO BRASILEIRA DE AUTOMOBILISMO
CONSELHO TÉCNICO DESPORTIVO NACIONAL
COMISSÃO NACIONAL DE VELOCIDADE NA TERRA
CAMPEONATO BRASILEIRO DE VELOCIDADE NA TERRA
CATEGORIA KARTCROSS
REGULAMENTO TÉCNICO 2021
"ADENDO N° 2"

ARTIGO 2º: CHASSIS E DIMENSÕES

2.11 AEROFOLIO. (Asa Traseira) (NOVO ITEM)

2.11.1 Uso opcional, modelo livre;

2.11.2 Não é permitido exceder a largura máxima do kart (1.400 mm).

ARTIGO 4: MOTORES

4.12 - ABAFADOR DE RUÍDO **(NOVA REDAÇÃO)** - Obrigatório o uso de abafador de no mínimo 300 mm de comprimento pela parte externa e interna, não poderá sair dos limites da estrutura do chassis. A medida será feita pela parte interna e externa do abafador conforme imagem abaixo.

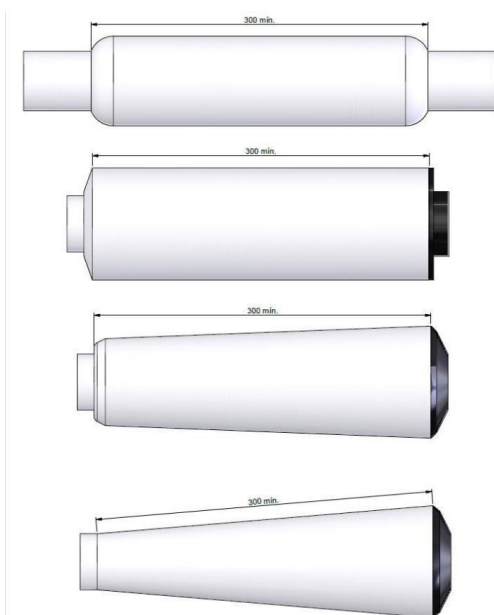



ARTIGO 5º: COMBUSTÍVEL

5.1.1 - Bocal do abastecimento: **(NOVA REDAÇÃO)** Deverá ter, no mínimo 30 mm de diâmetro, cuja tampa deverá ser "de rosquear" ou com trava que evite a abertura acidental.

5.1.2 -Respiro do tanque: **(NOVA REDAÇÃO)** é obrigatório o uso de material metálico (tipo enrolar) ou o modelo usado nos modelos CRF.

ARTIGO 11º: RODAS E PNEUS

11.4 - Pneus traseiros: **(NOVA REDAÇÃO)** 18x8,5-8 "RX All Terrain", proibido o retrabalho.

ARTIGO 13º : EQUIPAMENTOS DE SEGURANÇA (NOVA REDAÇÃO)

13.3 - Lanternas Traseiras: Obrigatório dois focos de luzes vermelhas montados na extremidade traseira, com lâmpadas de, no mínimo, 5 Watts para lanterna e 21 Watts para freio. O conjunto de lanternas traseiras deverá reproduzir os sinais de lanterna e freio traseiro. A lanterna traseira deve ser acionada por interruptor no interior do habitáculo, ao alcance do piloto.

13.4 - Faróis Frontais: Obrigatória a instalação de 2 (dois) faróis de LED em luz branca, formato circular, quadrado ou retangular, apontados para frente, com potência máxima de 15W cada um. Os faróis poderão estar ligados ao sistema elétrico do veículo ou serem autônomos à bateria. Quando ligados ao sistema elétrico, devem ser acionados por interruptor no interior do habitáculo. Ver regras de utilização dos faróis frontais no Regulamento Desportivo.



Imagem 7 – Localização da posição de instalação dos faróis dianteiros.

Rio de Janeiro, 25 de Outubro de 2021.

Comissão Nacional de Velocidade na Terra

Alexandre Vieira Martins
Presidente

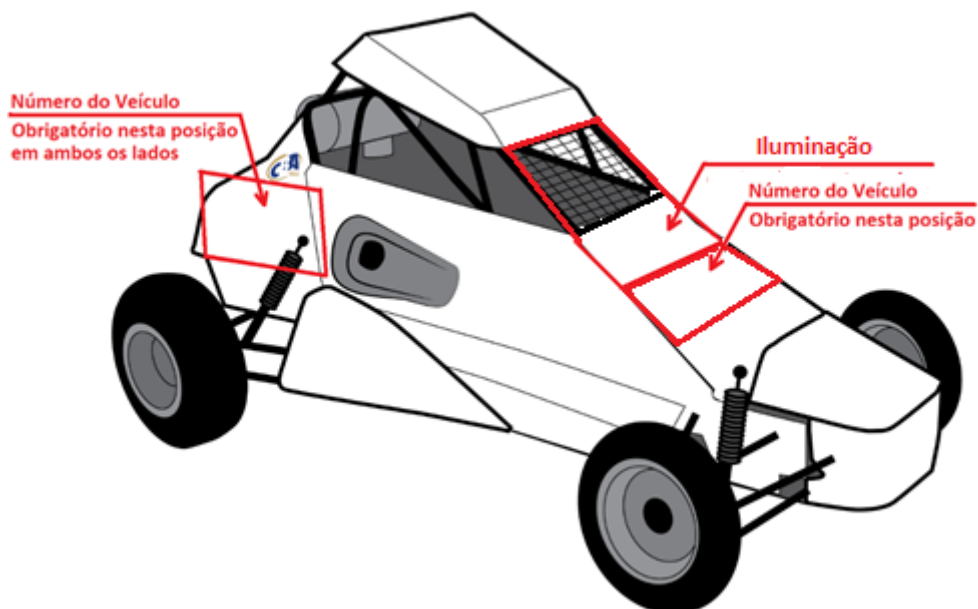
Conselho Técnico Desportivo Nacional

Fábio Borges Greco
Presidente

Confederação Brasileira de Automobilismo

Giovanni Ramos Guerra
Presidente

CONFEDERAÇÃO BRASILEIRA DE AUTOMOBILISMO

Rua da Glória, 290 - 8º andar - Rio de Janeiro - RJ - Brasil - CEP 20241-180

Tel: (55-21) 2221-4895

Site: www.cba.org.br - E-mail: cba@cba.org.br